

# TB030(B)

COMPACT EXCAVATOR

## ○ PARTS CATALOG ○

---

適用号機 1305001～ S/N 1305001～

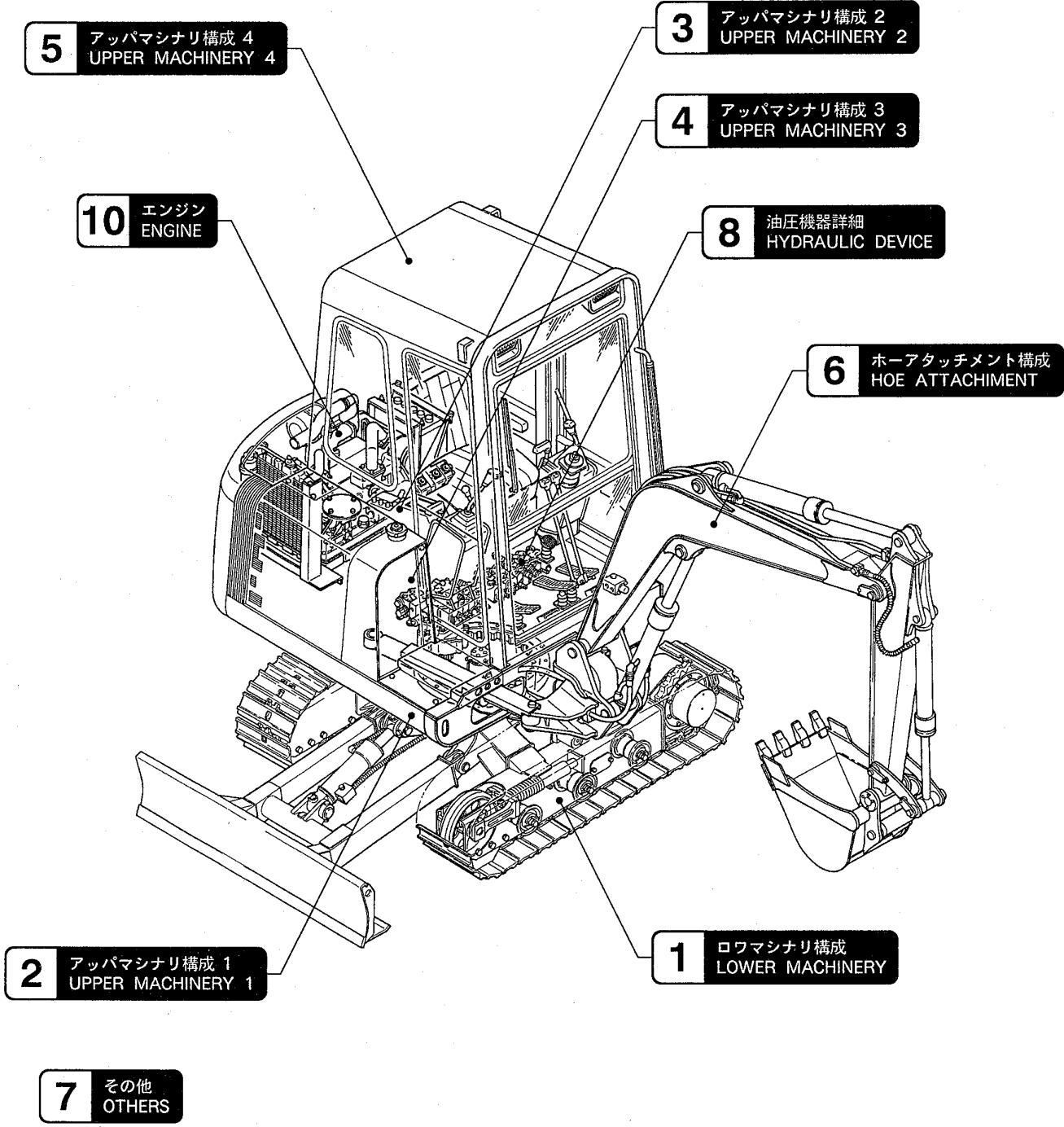

# 1

## ロワマシナリ構成 LOWER MACHINERY

2. アップマシナリ構成 1  
UPPER MACHINERY 1

3. アップマシナリ構成 2  
UPPER MACHINERY 2

4. アップマシナリ構成 3  
UPPER MACHINERY 3

5. アップマシナリ構成 4  
UPPER MACHINERY 4

6. ホーアタッチメント構成  
HOE ATTACHMENT

7. その他  
OTHERS

8. 油圧機器詳細  
HYDRAULIC DEVICE

9. 品番索引  
NUMERICAL INDEX

10. エンジン  
ENGINE

# ロワフレーム LOWER FRAME

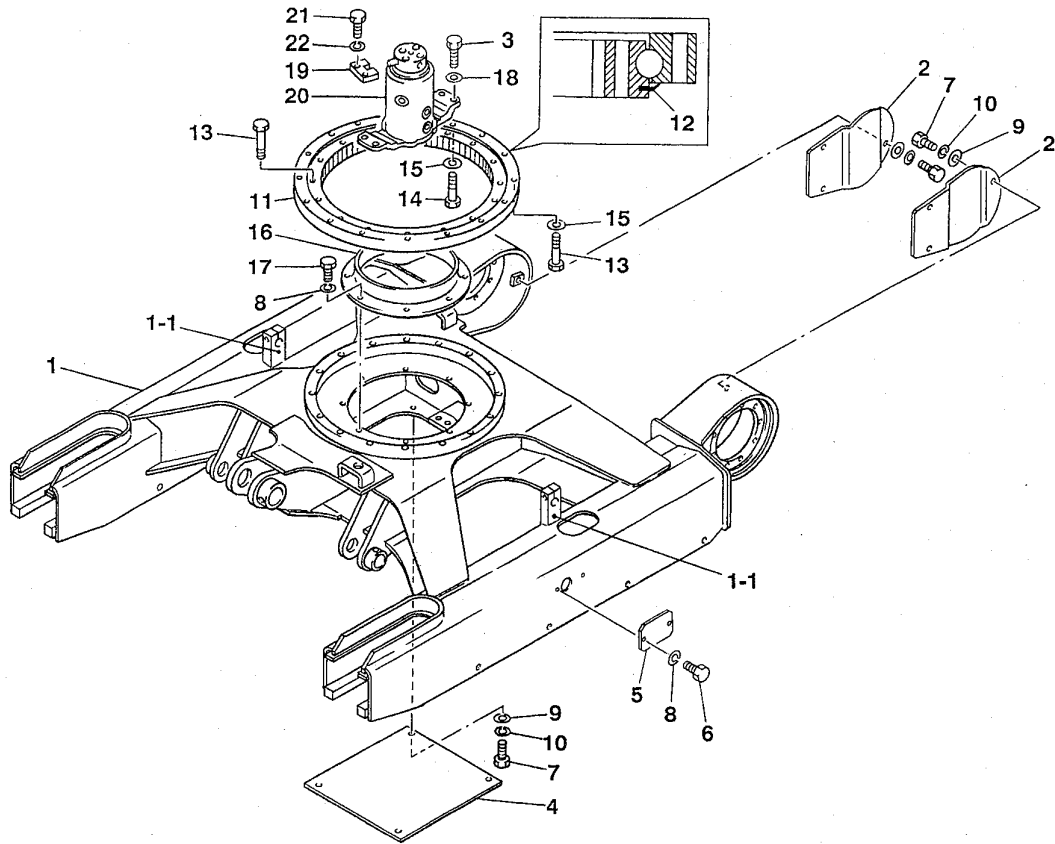

F3-01a-3-D

符号 Item	部品番号 Part number	部品名称	Description	数量 Q'ty	互換性 Chan.	適用号機 Serial No.	備考 Remarks
1	<del>03310-41100</del> ×	フレーム	FRAME	1			
1-1	04710-00900	★ブラケット	★BRACKET	1			
2	04710-01400	カバー	COVER	2			
3	11010-41240	ボルト	BOLT	4			
4	04310-03600	カバー	COVER	1			
5	03410-04000	カバー	COVER	2			
6	11000-40816	ボルト	BOLT	4			
7	11000-41020	ボルト	BOLT	10			
8	11400-10008	スプリングワッシャ	WASHER, spring	12			
9	11411-00010	ワッシャ	WASHER	10			
10	11400-10010	スプリングワッシャ	WASHER, spring	10			
11	19130-03600	スルーベアリング	BEARING, slew	1			
12	19130-03609	★シール	★SEAL	1			
13	11010-51265	ボルト	BOLT	31			
14	03520-00100	ボルト	BOLT	1			
15	11415-40012	ワッシャ	WASHER	16			
16	04323-00100	グリスバス	BATH, grease	1			
17	11000-40816	ボルト	BOLT	8			
18	11411-00012	ワッシャ	WASHER	4			
19	04421-00100	ストッパ	STOPPER	1			
20	19040-05900	スイベルジョイント	JOINT, swivel	1			
21	11010-41230	ボルト	BOLT	2			
22	11400-20012	スプリングワッシャ	WASHER, spring	2			

# クローラベルト CRAWLER BELT

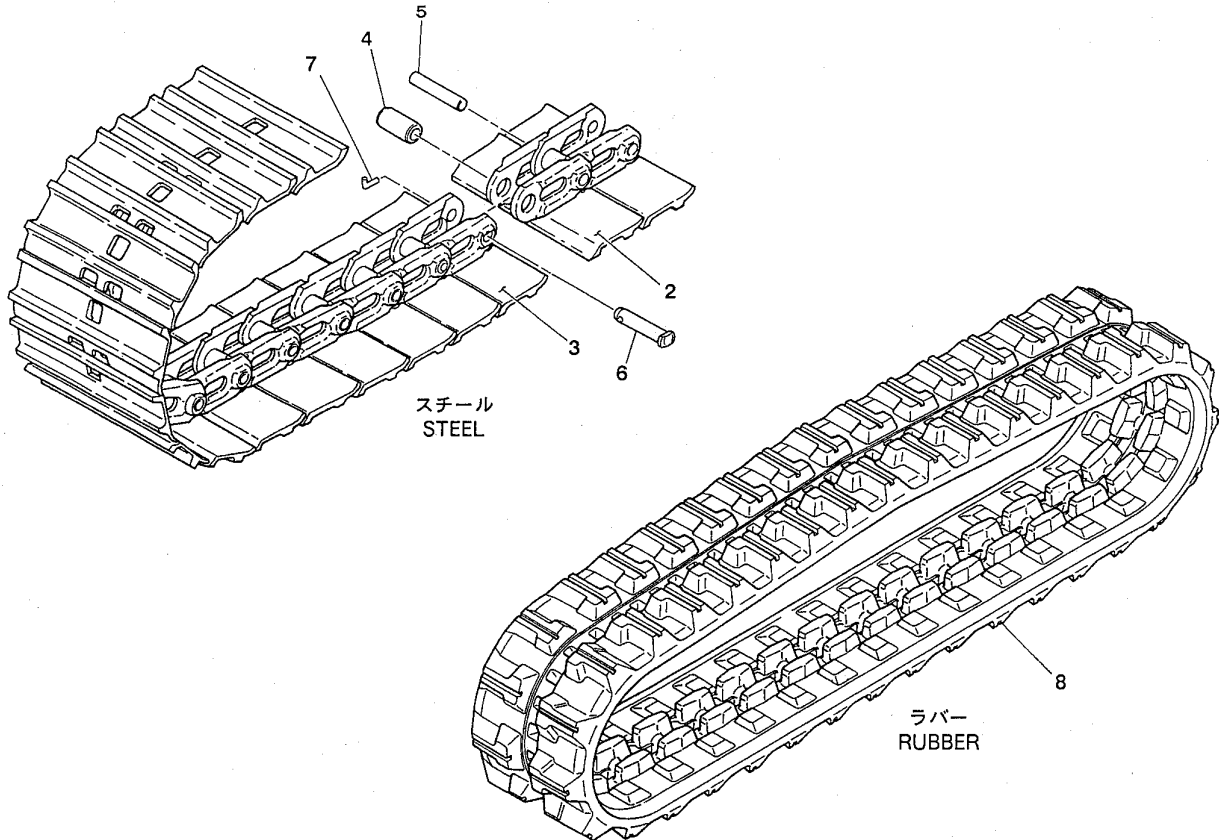

F3-02a-2-D

符号 Item	部品番号 Part number	部品名称	Description	数量 Q'ty	互換性 Chan.	適用号機 Serial No.	備考 Remarks
1	19140-53300	クローラベルトアッシ	CRAWLER BELT ASSY	2			ｽﾃｰﾙ/steel
2	19140-53013	★プレートアッシ	★PLATE ASSY	40			
3	19140-53214	★マスタプレートアッシ	★PLATE ASSY, master	1			
4	19140-08205	★ブッシング	★BUSHING	41			
5	19140-08209	★トラックピン	★PIN, track	40			
6	19140-08210	★マスタピン	★PIN, master	1			
7	19140-08211	★コッタピン	★PIN, coter	1			
8	19140-69000 19140-67500	クローラベルトアッシ "	CRAWLER BELT ASSY "	2 2		1305001~1305228 1305229~	ﾗﾝﾀﾞ/ rubber * 9/16 + 1/8" / short pitch

# キャリアローラ CARRIER ROLLER

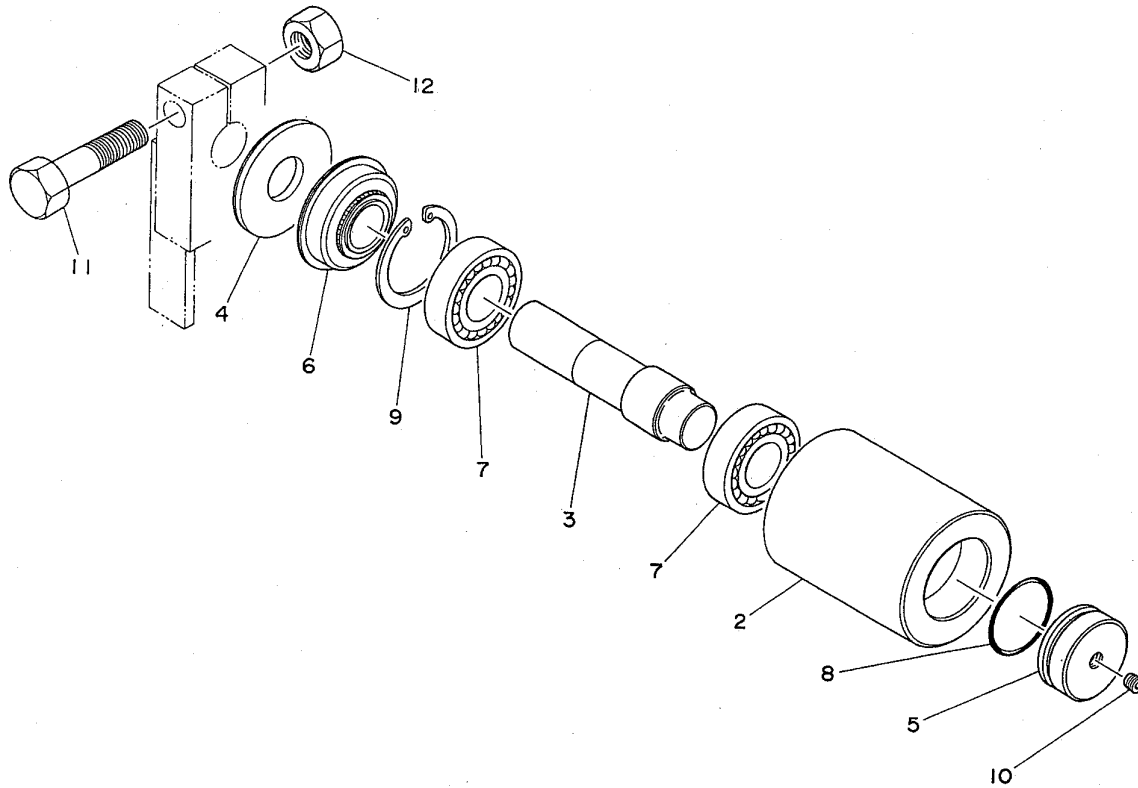

Z3-03a-0-D

符号 Item	部品番号 Part number	部品名称	Description	数量 Q'ty	互換性 Chan.	適用号機 Serial No.	備考 Remarks
1	04312-00500	ローラアッシ	ROLLER ASSY	2			
2	04312-00100	★ローラ	★ROLLER	1			
3	04312-00200	★シャフト	★SHAFT	1			
4	04312-00300	★カバー	★COVER	1			
5	04312-00400	★カバー	★COVER	1			
6	14312-02552	★シール	★SEAL	1			
7	13000-06205	★ベアリング	★BEARING	2			
8	14201-00400	★O-リング	★O-RING	1			
9	12210-00052	★スナップリング	★RING, snap	1			
10	15018-10001	★プラグ	★PLUG	1			
11	11000-51060	ボルト	BOLT	2			
12	11300-50010	ナット	NUT	2			

# トラックローラ TRACK ROLLER

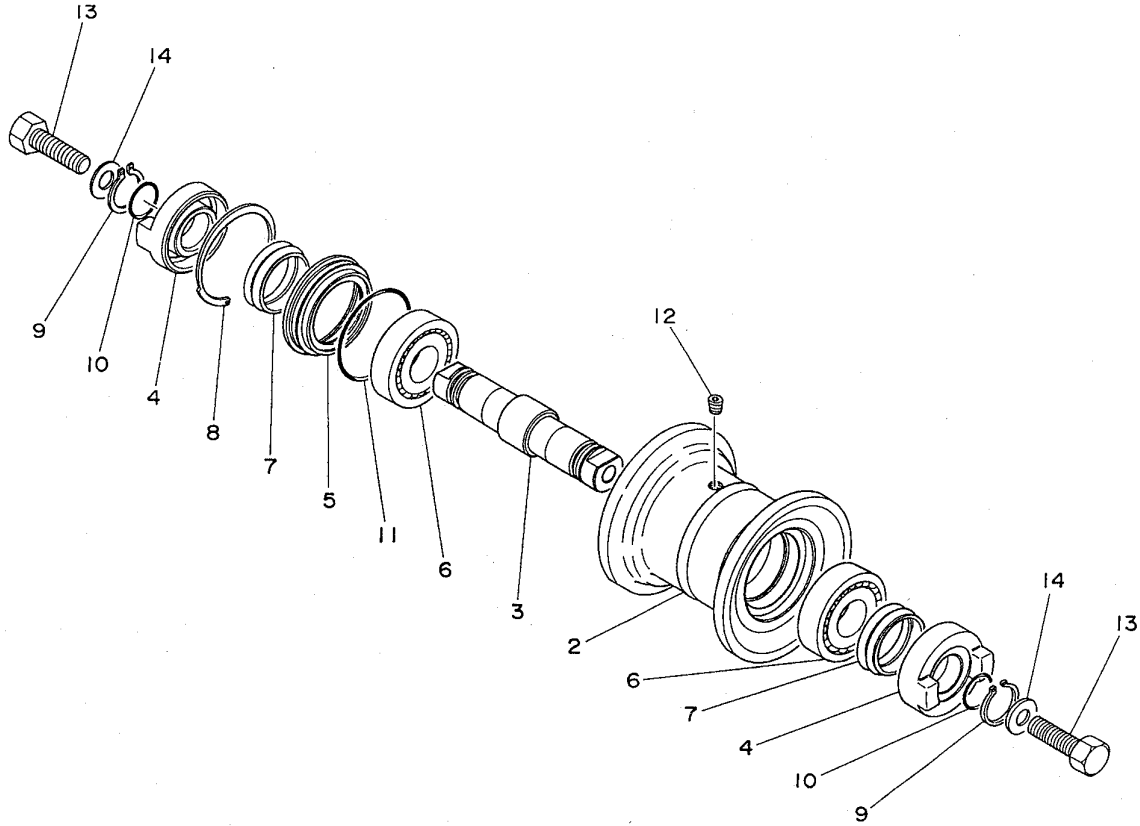

Z3-04a-0-D

符号 Item	部品番号 Part number	部品名称	Description	数量 Q'ty	互換性 Chan.	適用号機 Serial No.	備考 Remarks
1	04313-00500	ローラアッシ	ROLLER ASSY	8			
2	04313-00100	★ローラ	★ROLLER	1			
3	04313-00200	★シャフト	★SHAFT	1			
4	04313-00300	★カバー	★COVER	2			
5	04313-00400	★リテーナ	★RETAINER	1			
6	13000-06306	★ベアリング	★BEARING	2			
7	14325-00450	★フローティングシール	★SEAL, floating	2			
8	12220-15080	★ゼーガリング	★RING, seeger	1			
9	12200-00030	★スナップリング	★RING, snap	2			
10	14207-00250	★O-リング	★O-RING	2			
11	14207-00700	★O-リング	★O-RING	1			
12	15018-10001	★プラグ	★PLUG	1			
13	11010-51450	ボルト	BOLT	16			
14	11415-40014	ワッシャ	WASHER	16			

**BUY NOW**

**Then Instant Download  
the Complete Manual  
Thank you very much!**